

Zubehör Schnellmontagehalterung QM-12

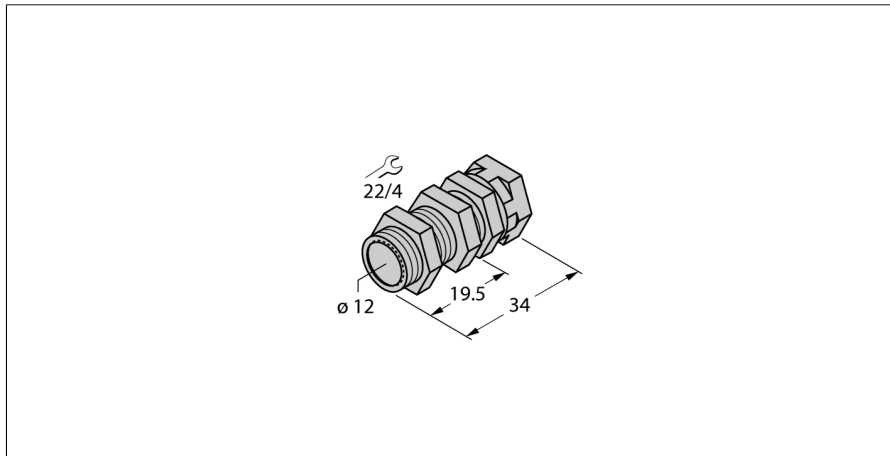

- Schnellmontagehalterung mit Festanschlag
- Werkstoff: Messing verchromt
- Außengewinde M16 x 1

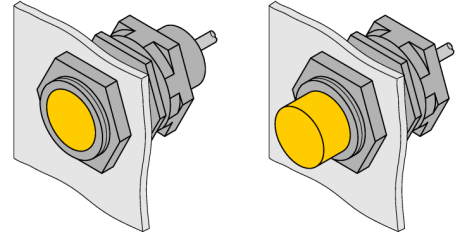

Typenbezeichnung	QM-12
Ident-Nr.	6945101
Bauform	Zubehör für Gewinderohr, M12
Abmessungen	34 mm
Gehäusewerkstoff	Metall, CuZn, verchromt
Max. Anziehdrehmoment Gehäusemutter	15 Nm
Anziehdrehmoment Befestigungsschraube	1.5 Nm