

DATENBLATT

Einbaulüfter für 19" Wandgehäuse, 120 mm



Beschreibung

Vorbereitet zum Einbau in Boden und Dach aller 19" Wandgehäuse 1-teilig und 2-teilig
 Montagematerial für Befestigung, Stromversorgung und Erdung im Lieferumfang enthalten
 Nennspannung 230 V, 50 Hz

Allgemeine Daten

Mit Filter	Nein
Spannungsart	AC
Dachlüfter	Ja
Ausgeführt als Einschublüfter	Nein
Betriebsspannung bei AC 60 Hz	- - -
Betriebsspannung bei AC 50 Hz	230 - 230 V
Montageart	Schraubbefestigung
Geeignet für Wandeinbau	Ja
Geeignet für 482,6 mm (19 Zoll)-Einbau	Nein
Betriebsspannung bei DC	- - -

General data

Umlüfter	Ja
EMV-Ausführung	Nein

Verfügbare Varianten

ArtNr.	Bezeichnung	Anzahl der Ventilatoren	Breite	Höhe	Tiefe	Bemessungsleistung	Volumenstrom, freiblasend
--------	-------------	-------------------------	--------	------	-------	--------------------	---------------------------

Dieses Datenblatt wurde maschinell am 09-09-2024 erzeugt. Technische Änderungen vorbehalten.



DATENBLATT

Einbaulüfter für 19" Wandgehäuse, 120 mm

691664	Einbaulüfter für 19" Wandgehäuse, 120 mm	1	119 mm	119 mm	38 mm	22 W	160 m ³ /h
--------	--	---	--------	--------	-------	------	-----------------------

Zeichnungen

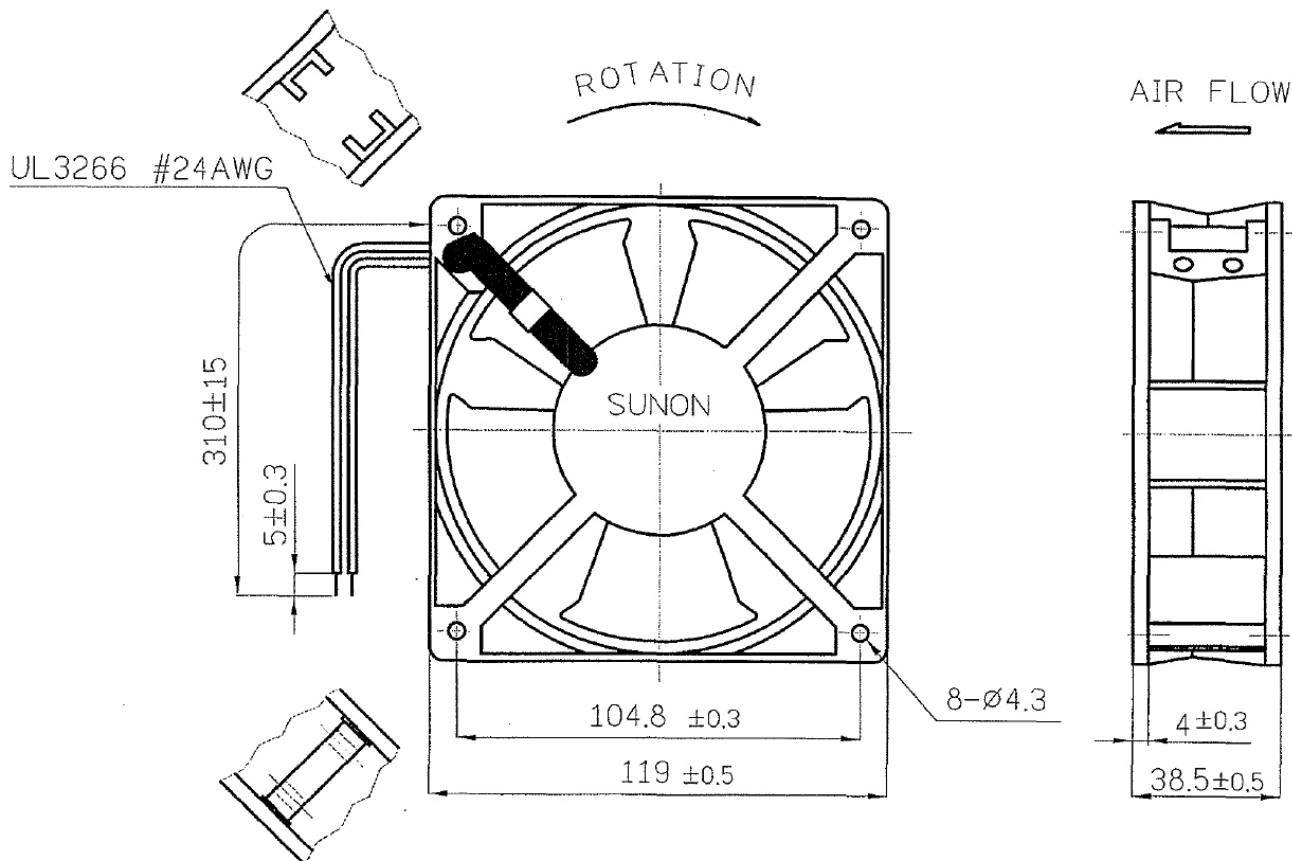

Dieses Datenblatt wurde maschinell am 09-09-2024 erzeugt. Technische Änderungen vorbehalten.

