

N 70
 DML4954X
 D49ML54X0
 FLACHSCHIRMHAUBE

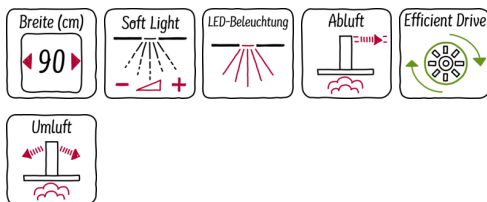

A



Ausstattung

Technische Daten

Bauart : Auszugsesse
 Approbationszertifikate : CE, VDE
 Länge Anschlusskabel (cm) : 175
 Nischenmaße (H x B x T) (mm) : 385mm x 524mm x 290mm
 Mindestabstand zur Kochstelle Elektro : 430
 Mindestabstand zur Kochstelle Gas : 650
 Nettogewicht (kg) : 13,503
 Steuerung : elektronisch
 Regelung der Leistungsstufen : 3-stufig + 2 Intensiv
 Max. Gebläseleistung-Abluftbetrieb (m³/h) : 400
 Gebläseleistung bei Intensivstufe-Umluftbetrieb : 480
 Max. Gebläseleistung-Umluftbetrieb (m³/h) : 290
 Gebläseleistung bei Intensivstufe-Abluftbetrieb (m³/h) : 700
 Anzahl der Lampen (Stck) : 2
 Schalleistung (dB(A) re 1 pW) : 54
 Durchmesser des Abluftstutzens (mm) : 150 / 120
 Material des Fettfilters : Edelstahl waschbar
 EAN-Nummer : 4242004197591
 Anschlusswert (W) : 146
 Absicherung (A) : 10
 Spannung (V) : 220-240
 Frequenz (Hz) : 60; 50
 Steckerart : Schuko-/Gardy.m.Erdung
 Art der Installation : Integrierbar



Sonderzubehör

- Z51ITP0X0 Z51ITP0X0 CleanAir Aktivkohlefilter rege
- Z54TC02X0 Z54TC02X0 Aktivfilter (Ersatzbedarf)
- Z54TF90N0 Z54TF90N0 Griffleiste Edelst. für var. B
- Z54TH90D0 Z54TH90D0 Design-Griffleiste
- Z54TH90N0 Z54TH90N0 Griffleiste Edelstahl
- Z54TL90X0 Z54TL90X0 Absenkrahmen
- Z54TM90X0 Z54TM90X0 Montage-Set 90 cm Oberschrank
- Z54TR00X0 Z54TR00X0 CleanAir Aktivkohlefilter (Ers)
- Z54TR60X3 Z54TR60X3 CleanAir - Modul
- Z54TS02X0 Z54TS02X0 Starterset für Umluftbetrieb

N 70
DML4954X
D49ML54X0
FLACHSCHIRMHAUBE

Ausstattung

- Wahlweise Abluft- oder Umluftbetrieb
- Für Umluftbetrieb ist ein Starterset oder CleanAir Umluftmodul (Sonderzubehör) notwendig
- Energieeffizienzklasse: A (auf einer Energieeffizienzklassen-Skala von A++ bis E)
- Durchschnittlicher Energieverbrauch: 34.7 kWh/Jahr*
- Lüfter-Effizienzklasse: A*
- Beleuchtungs-Effizienzklasse: A*
- Fettfilter-Effizienzklasse: B*
- Geräusch min./max. Normalstufe: 42/54 dB

Ausstattung:

- AirFresh Intervall-Lüftung
- Kurzhubtasten (3 Leistungsstufen und 2 Intensivstufen) mit 7-Segment-Anzeige
- Geräuschpaket
- SilenceTaste
- Intensivstufen mit automatischer Rückstellung
- Automatischer Gebläsenachlauf mit digitaler Anzeige
- Schnellmontagebefestigung
- 2 einflutig stehend. BLDC Motor
- Softlight
- Dimm-Funktion
- Sättigungsanzeige für Metallfettfilter
- Metallfettfilter, spülmaschineneeignet

Technische Information:

- Gerätemaße (HxBxT): 426 x 898 x 290 mm
- Einbaumaße (HxBxT): 385 x 524 x 290 mm
- Einbaufähig in 60 oder 90 cm breiten Oberschrank
- Abluftleistung nach EN 61591:
max. Normalbetrieb 400 m³/h
Intensivstufe 700 m³/h
- Geräuschwerte nach EN 60704-3 und EN 60704-2-13 bei Abluftbetrieb:
Max. Normalstufe: 54 dB(A) re 1 pW (40 dB(A) re 20 µPa Schalldruck)
Intensivstufe: 66 dB(A) re 1 pW (52 dB(A) re 20 µPa Schalldruck)
- Arbeitsplatzbeleuchtung mit 2 x 3 W LED-Modulen
- Beleuchtungsstärke: 569 lux
- Farbtemperatur: 3500 K
- Abluftstutzen Ø 150 mm (Ø 120 mm beiliegend)
- Gesamtanschlusswert: 146 W
- Länge Anschlusskabel: 1,75 m mit Stecker

* Gemäß EU-Regulierung Nr. 65/2014

N 70
 DML4954X
 D49ML54X0
 FLACHSCHIRMHAUBE

Maßzeichnungen

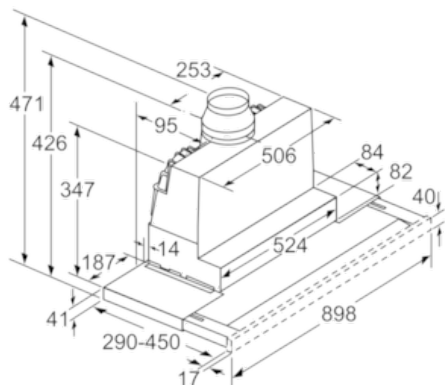

Tiefenanpassung des Filterauszuges bis 29 mm möglich
 Maße in mm

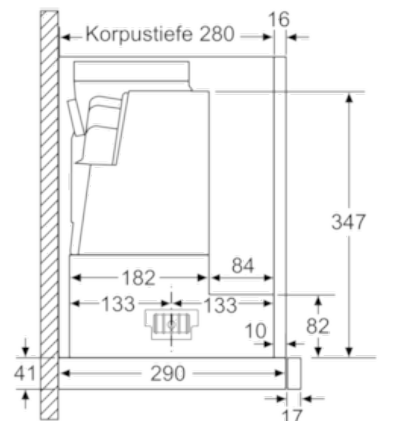

Maße in mm

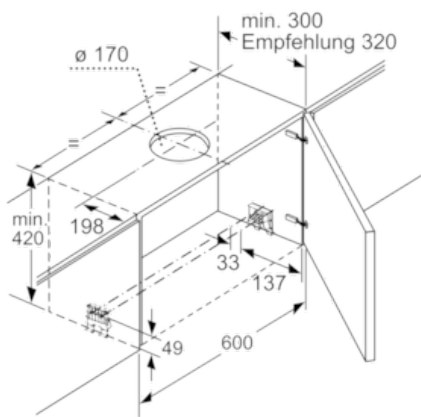

Maße in mm

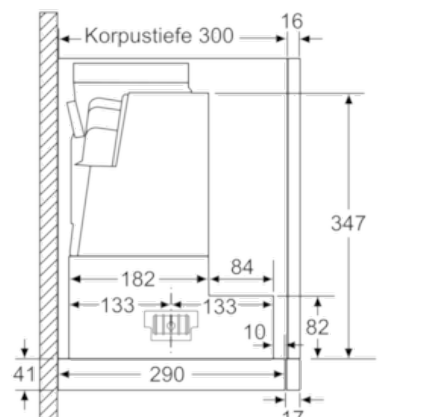

Maße in mm

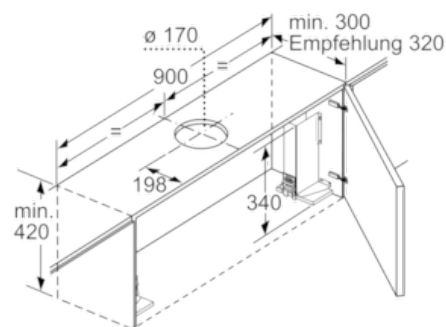

Bei Montage der 90 cm Flachschirmhaube in einen 90 cm breiten Oberschrank ist ein Montage-Set erforderlich. Die beiden Montagewinkel werden links und rechts im Möbel verschraubt. Montage nach Schablone.
 Maße in mm

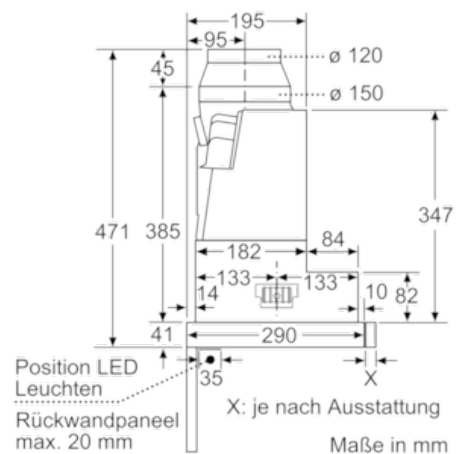

Maße in mm

N 70
DML4954X
D49ML54X0
FLACHSCHIRMHAUBE

Maßzeichnungen

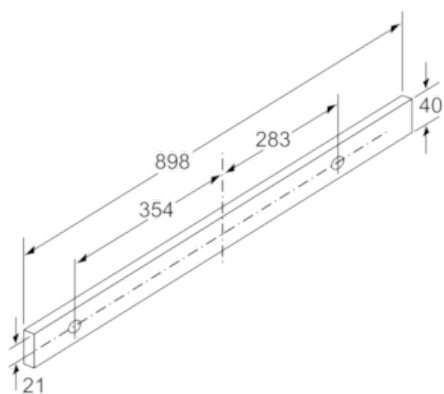

Maße in mm