

# Erdungsfestpunkt mit Kreuzklemme

## HEA P M12

Artikelnummer: 1700100010, GTIN: 4052487044745



- **patentierte Verdrehsicherung durch spezielle Kontur der Kontaktscheibe**

Zum Erdungsanschluss über die Kreuzklemme, für schalungsbündigen Einbau.  
Über das Gewinde im Leiterkern kann ein Erdungsanschluss vorgenommen werden.



Abbildung kann vom ausgewählten Produkt abweichen

## Fakten

### Vorteile:

- Anschluss von Flach- und Rundleiter im Beton
- Anschlussgewinde M12/M16 (Sackloch)
- wasserdichtes Anschlussgewinde M12 (Sackloch)
- beständig gegenüber Korrosion

### Lieferumfang:

- 1 Stück Schalungsscheibe mit 4 Nagellöchern

### Maße:

- Leiterkern: rund, Ø 25 mm
- Kontaktscheibe: Ø 72 mm
- Abstand zwischen Kontaktscheibe und Kreuzklemme: 120 mm



## Werkstoff:

- Leiterkern und Kontaktscheiben: V4A (AISI 316L)
- Kreuzklemme 70 x 70 mm mit Gewindebolzen: St37 verzinkt
- Schalungsscheibe: PE

## Prüfungen/Normen:

- nach DIN 18014
- DIN EN 62305-3
- VDE 0185-305-3 (mit Blitzschutzanwendung)

## Lastfall / Icons

DIN 1045: WU-Beton Beanspruchungsklasse 1

## Eigenschaften

Typ:	HEA
Ausführung:	P
Gewindeanschluss:	M12

## Maßzeichnung

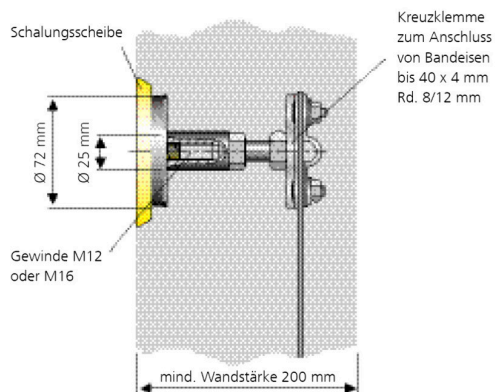

# Bilder

