

Für diese techn. Unterlage behalten wir uns alle Rechte vor. Ohne unsere vorherige Zustimmung darf sie weder vervielfältigt, noch Dritten zugänglich gemacht werden und sie darf durch den Empfänger oder Dritte auch nicht in anderer Weise missbräuchlich verwendet werden.

All rights reserved. No copies unless written permission from ROSE. Drawing may not be passed to third parties or misused in any way.

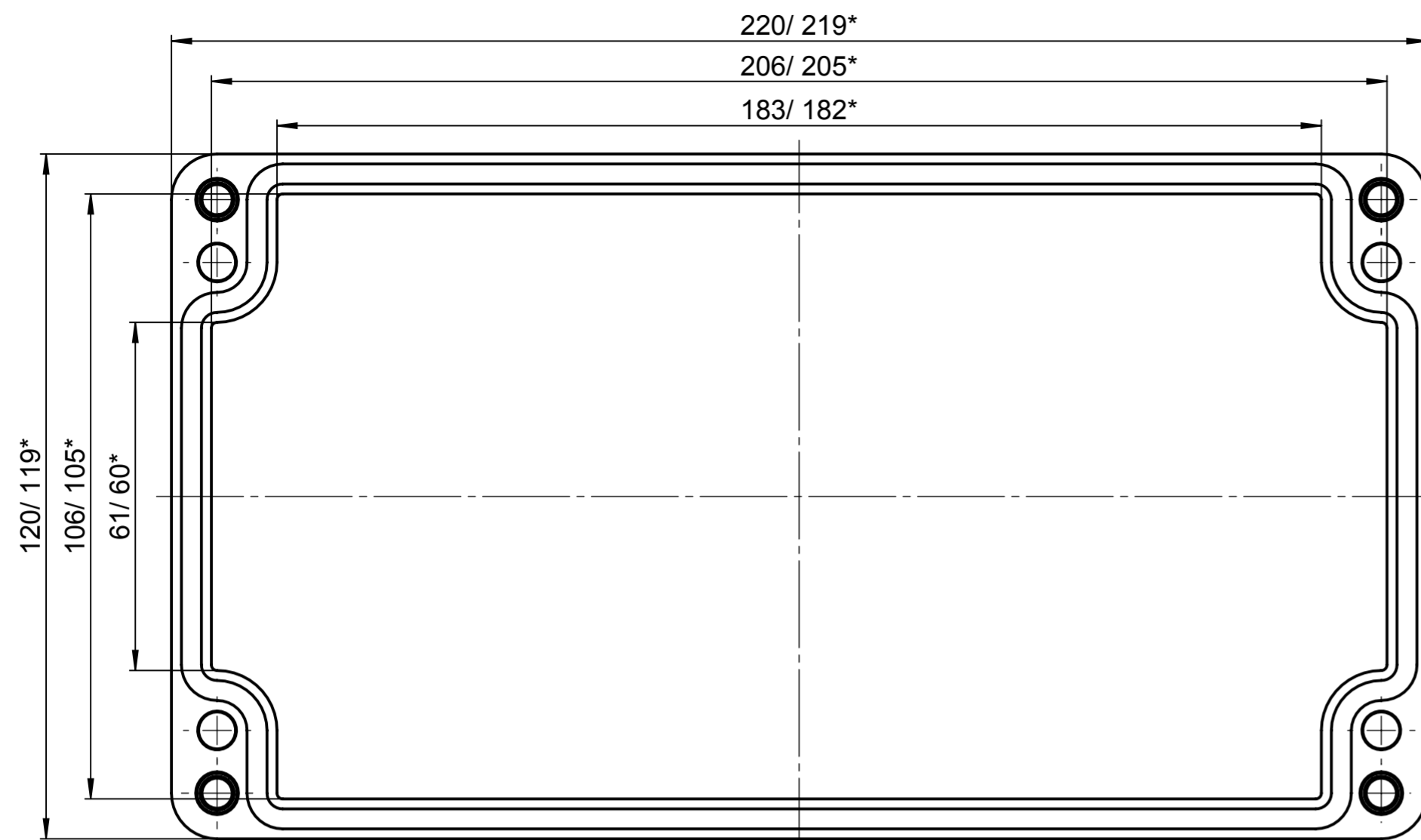

* = Mass durch Formkonizität nach unten verringert.
Freimass - Toleranz nach DIN 16901-130

* = Dimensions reduced in the lower part by mould incline
General tolerances according to DIN 16901-130

Deckel / Lid

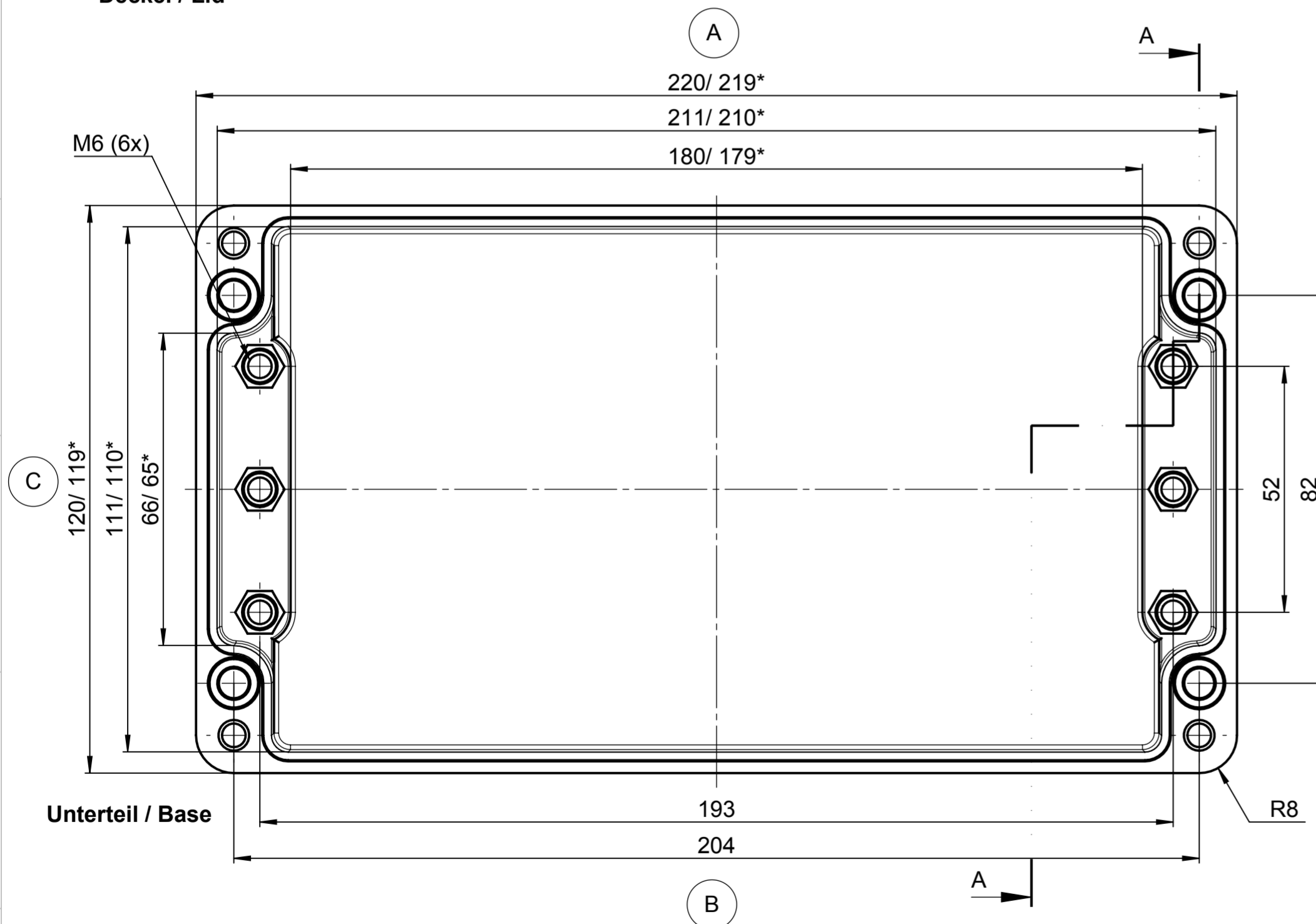

Unterteil / Base

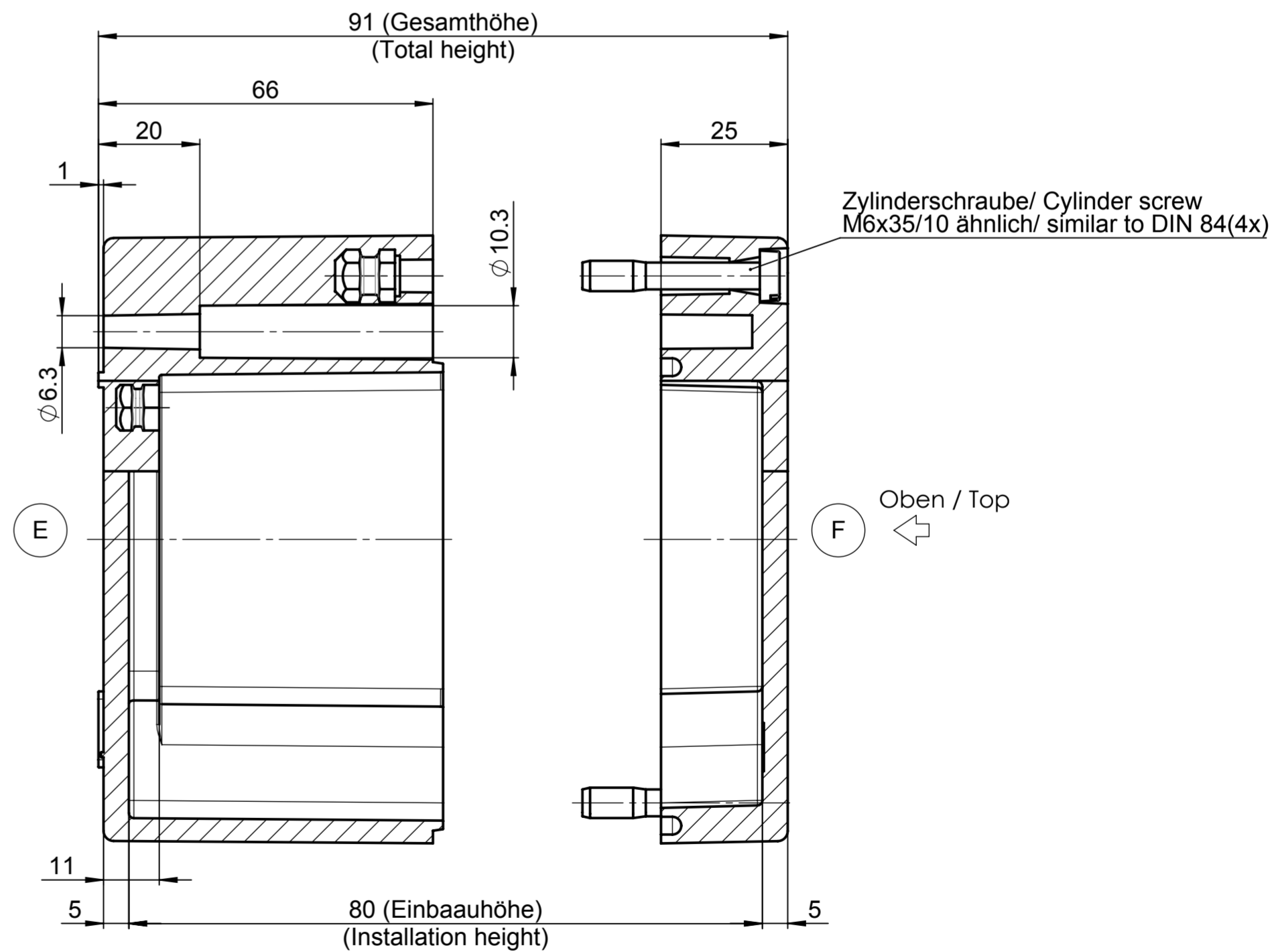

Projekt-Nr./project-no.			
Farbe/color			
a	Darstellung 1:1 hinzu	28.04.17	D.Mac.
Index	Änderung/Modification	Datum/Date/Name	Werkstoff/Material
		erstellt: created:	12.11.14 D.Mac.
		geprüft: checked:	08.06.17 M.Lei.
Maßstab Scale	Benennung/Description	Ersatz für Replacement for	
1:1	Polyester Ex Leergehäuse Polyester Ex empty enclosure	Bemerkung/Note	
DIN A2		Zeichnung-Nr./Drawing-No.:	
		KAT26.122209	