

1. Bestimmungsgemäßer Gebrauch

Diese Leiter ist ein mobiles Arbeitsmittel, das an unterschiedlichen Orten eingesetzt werden kann. Mit dieser Leiter können Arbeiten geringen Umfangs in Höhen durchgeführt werden, bei denen die Verwendung anderer Arbeitsmittel nicht verhältnismäßig ist (siehe Betriebs-sicherheitsverordnung). Diese Leiter darf nur, wie in dieser Gebrauchs- und Bedienungsanleitung beschrieben, verwendet werden. Jede andere Verwendung gilt als nicht bestimmungsgemäß. Für Schäden, die durch nicht bestimmungsgemäßen Gebrauch entstanden sind, wird keine Haftung übernommen. Veränderungen an der Leiter, die nicht vom Hersteller autorisiert sind, führen zum Erlöschen der Garantie und Gewährleistung.

2. Technische Informationen

Die für den jeweiligen Leitertyp maßgeblichen technischen Informationen sind auf dem Produkt angebracht. Die Ersatzteilverfügbarkeit beträgt 10 Jahre.

3. Anleitung für den Zusammenbau

Die Leitern werden i.d.R. komplett montiert ausgeliefert. Bei einigen Typen liegt eine Quertraverse bei, die wie folgt montiert werden muss. (siehe Rückseite)

4. Allgemeine Sicherheitshinweise

- Erstickungsgefahr durch Verpackung.
- Leitern und Verpackungsmaterial sind kein Kinderspielzeug.
- Bei der Benutzung dieser Leiter besteht grundsätzlich die Gefahr des Ab- bzw. Umstürzens. Dadurch können Personen verletzt und Gegenstände beschädigt werden.
- Alle Arbeiten mit und auf der Leiter sind so durchzuführen, dass diese Gefahren so gering wie möglich gehalten werden.
- Die Leiter ist nur für leichte Arbeiten von kurzer Dauer zu verwenden.
- Nicht zu lange ohne regelmäßige Unterbrechung auf der Leiter arbeiten. Müdigkeit gefährdet einen sicheren Gebrauch.
- Die Leiter muss für den jeweiligen Einsatz geeignet sein, und darf nur in vorgeschriebener Aufstellposition verwendet werden.
- Nur vorgesehene Trittflächen benutzen.
- Die Leiter bzw. Teile der Leiter dürfen nicht verändert werden.
- Auf sicheren Halt beim Arbeiten sowie beim Auf- und Abstieg ist zu achten.
- Die nationalen gültigen Bestimmungen und Vorschriften sind insbesondere bei professionellem Einsatz unbedingt zu beachten.

5.0 Benutzung der Leiter, allgemeine Sicherheitshinweise

- Leiter für den gewerblichen sowie privaten Bereich zugelassen
- Anleitung gründlich lesen
- Keine beschädigte Leiter benutzen
- Maximale Belastung
- Leiter auf ebenen, festen Untergrund stellen
- Seitliches Hinauslehnen vermeiden
- Verunreinigungen auf dem Boden ausschließen
- Max. 1 Person darf sich auf der Leiter befinden
- Auf- / Absteigen nur mit Gesicht zur Leiter
- Beim Auf- oder Absteigen und Arbeiten an der Leiter sicher festhalten
- Übermäßige seitliche Belastung vermeiden
- Keine Gegenstände auf der Leiter transportieren
- Geeignetes Schuhwerk tragen
- Sind Sie gesundheitlich in der Lage, die Leiter zu benutzen? Bestimmte gesundheitliche Gegebenheiten, Medikamente, Alkohol- oder Drogenmissbrauch führen zu einer Gefährdung der Sicherheit.
- Alle durch elektrische Betriebsmittel im Arbeitsbereich gegebenen Risiken feststellen und vermeiden
- Die Leiter nicht als Überbrückung benutzen

- Nicht zu lange ohne Unterbrechung auf der Leiter bleiben (Müdigkeit ist eine Gefahr).
- Beim Transport von Leitern auf dem Dachträger müssen diese angemessen befestigt werden.
- Vor der Benutzung prüfen, ob die Leiter für den jeweiligen Einsatz geeignet ist.
- Alle Verunreinigungen auf der Leiter beseitigen, z.B. nasse Farbe, Schmutz, Öl oder Schnee.
- Leiter nicht im Freien bei ungünstigen Wetterbedingungen benutzen. (Wind, Eisglätte,...)
- Für gewerbliche Nutzer ist eine regelmäßige Überprüfung durch eine hierfür befähigte Person erforderlich.
- Die Bestandteile der Leiter dürfen nicht verändert werden.
- Die Leiter niemals während der Benutzung in eine neue Position bringen.

5.1 Benutzung als Anlegeleiter

- Die Leiter muss im Anstellwinkel 65-75° angestellt werden. Sprossen oder Stufen müssen waagrecht stehen.
- Mindestüberstand über dem Anlegepunkt der Leiter beachten.



Die Leiter darf nur in der vorgegebenen Aufstellrichtung benutzt werden.



Anlegeleitern nur gegen ebene, feste Flächen lehnen und vor der Benutzung sichern.



Die obersten drei Sprossen einer Anlegeleiter nicht als Standfläche benutzen. Die Leiter niemals von oben her in eine neue Stellung bringen.

5.2 Benutzung als Stehleiter, bzw. Stehleiter mit Sicherheitsbrücke oder Plattform

- Leitern nicht zum Aufsteigen auf eine andere Ebene benutzen.
- Auf vollständige, gesicherte Öffnung der beiden Leiterteile achten. Falsche Stellung der Leiter vermeiden.
- Die Stehleiter nicht als Anlegeleiter verwenden.
- Die obersten 2 Stufen/Sprossen einer Stehleiter ohne Plattform und Haltevorrichtung nicht als Standfläche benutzen.



Nur die vorgesehenen Sprossen dürfen als Stand- und Trittfläche benutzt werden. Sonstige Flächen (z.B. Kunststoffablageschale) dürfen nicht als Stand- und Trittfläche benutzt werden.

5.3 Benutzung als Mehrzweckleiter

- Wird die Mehrzweckleiter als Stehleiter zusammen mit der Schiebeleiter verwendet, sind die leiter- und herstellerspezifischen Vorgaben zu beachten.
- Besitzt die Mehrzweckleiter eine Funktion zur Treppenstellung, sind die leiter- und herstellere-spezifischen Vorgaben beim Aufstellen unbedingt zu beachten.
- Die obersten 3 Sprossen nicht als Standfläche benutzen.

5.4 Benutzung als ausziehbare Schiebe- bzw. Seilzugleiter

- Sperreinrichtungen müssen vor der Benutzung vollständig gesichert werden.
- Die obersten drei Sprossen nicht als Standfläche benutzen. Das freie / lose Ende des Seils der Seilzugleiter muss an der Leiter befestigt sein.

5.5 Benutzung als Ein- bzw. Mehrgelenkleiter

- Hinweis zur Verwendung der Gelenkleiter als Arbeitsbühne: Es dürfen nur vom Hersteller empfohlene Plattformen verwendet werden. Vor Verwendung der Arbeitsbühne muss die Plattform gegen unbeabsichtigtes Verschieben gesichert werden.
- Verbotene Position zur Benutzung der Gelenkleiter
- Hinweis zur Verwendung der Gelenkleiter als Arbeitsbühne: Max. Belastung der Plattform: 150 kg
- Vor der Benutzung muss sichergestellt sein, dass alle Gelenke eingerastet sind. Auf das "Klick" beim Einrasten der Gelenke achten.
- Eine Ein- bzw. Mehrgelenkleiter sollte - wenn sie nicht in Gebrauch ist - ganz ausgeklappt oder zusammengeklappt auf dem Boden stehen.

6. Wartung / Instandhaltung

Die Pflege und Wartung der Leiter soll deren Funktionstüchtigkeit sicherstellen. Die Leiter muss regelmäßig auf Beschädigungen überprüft werden. Die Funktion beweglicher Teile muss gewährleistet sein. Reparaturen an der Leiter müssen von einer sachkundigen Person erfolgen. Die Reinigung der Leiter, insbesondere aller beweglichen Teile, sollte bei sichtbarer Verschmutzung sofort nach dem Gebrauch erfolgen. Nur handelsübliche und wasserlösliche Reinigungsmittel benutzen. Keine aggressiven, scheuernden Mittel verwenden. Bei gewerblichem Einsatz der Leiter ist eine regelmäßige, wiederkehrende Überprüfung auf ordnungsgemäßen Zustand durch eine befähigte Person erforderlich (Sicht- und Funktionsprüfung). Die Zeitabstände für die Prüfung richten sich nach den Betriebsverhältnissen, insbesondere nach der Nutzungshäufigkeit, der Beanspruchung bei der Benutzung sowie der Häufigkeit und Schwere festgestellter Mängel bei vorangegangenen Prüfungen. Der Unternehmer hat ebenso dafür zu sorgen, dass schadhafte Leitern der Benutzung entzogen und so aufbewahrt werden, dass eine Weiterbenutzung bis zur sachgerechten Instandsetzung bzw. Entsorgung nicht möglich ist.

7. Lagerung

Für den Transport und zur Lagerung muss die Leiter gemäß Vorgaben vorbereitet und ggf. verpackt werden. Um jegliche Beschädigungen zu vermeiden, muss die Leiter beim Transport sicher mit Spanngurten etc. befestigt werden. Die Lagerung der Leiter sollte in einer trockenen Umgebung senkrecht stehend oder flach liegend erfolgen. Jegliche Beschädigungen müssen ausgeschlossen werden und alle Teile vor Witterungsverhältnissen geschützt sein. Die Leiter so lagern, dass sie vor spielenden Kindern geschützt ist und keine Personen behindert werden (eventuelle Stolpergefahr).

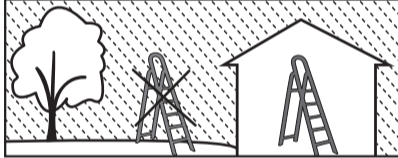

8. Verpackung / Entsorgung

Die Verpackung ist entsprechend den geltenden Bestimmungen und Gesetzen zu entsorgen. Nach Ende der Gebrauchsfähigkeit muss die Leiter entsprechend den geltenden Vorschriften entsorgt werden. Aluminium ist ein hochwertiges Material und sollte dem Recyclingprozess zugeführt werden. Detaillierte Auskünfte hierzu erteilt Ihre zuständige Kommune.

9. Gebrauchsdauer

Bei bestimmungsgemäßem Gebrauch und regelmäßiger Wartung ist die Leiter ein langfristig verwendbares Arbeitsmittel.

1. Intended use

This ladder is a portable piece of equipment that can be used in different locations. Using this ladder it is possible to perform a limited scope of work at heights, at which the use of other equipment is not proportionate (see Industrial Safety Regulation). This ladder must be used exclusively as described in this operating and user manual. Any other use is deemed to be unintended use. No liability shall be accepted for any damage that arises due to unintended use. Modifications to the ladder that have not been authorised by the manufacturer void the guarantee and warranty.

2. Technical information

The decisive technical information applicable to the respective type of ladder is applied to the product. Spare parts shall be available for a minimum period of 10 years.

3. Assembly instructions

The ladders are generally supplied fully assembled. With some types of ladder a crossbar is enclosed, which must be fitted as follows. (see reverse)

4. General safety instructions

- Danger of suffocation due to packaging.
- Ladders and packaging materials are not toys.
- A fundamental risk of falling or toppling exists when using this ladder. This may result in personal injuries and damage to property.
- Perform all work on and with the ladder such that these dangers are kept to an absolute minimum.
- The ladder must only be used for light work of a short duration.
- Do not work on the ladder for long periods without regular breaks. Fatigue endangers safe use.
- The ladder must be suitable for the respective use, and must only be used in the specified set-up position.
- Only use the intended tread surfaces.
- It is prohibited to modify the ladder or parts of the ladder.
- Ensure stability during work and when climbing up and down.
- It is essential to observe the national valid provisions and regulations, in particular during professional use.

5.0 Use of the ladder, general safety instructions

- Ladder approved for commercial and private use
- Read the instructions carefully
- Do not use damaged ladders
- Maximum load
- Place ladder on level, firm ground
- Avoid leaning to the side
- Make sure the floor or ground is clean
- Max. 1 person permitted on the ladder
- Only climb up and down whilst facing the ladder
- When climbing up or down and working on the ladder, maintain a firm grip of the ladder
- Avoid excessive lateral loads
- Do not transport objects on the ladder
- Wear suitable footwear



Are you physically capable of using the ladder? Certain health conditions, medication, drug and alcohol abuse put safety at risk.



Ascertain and avoid all risks that arise due to electrical equipment in the work area



Do not use the ladder as a bridge

- Do not remain on the ladder for long periods without breaks (fatigue is dangerous).
- When transporting ladders on a roof rack, ensure they are sufficiently fastened.
- Before use, check that the ladder is suitable for the respective use.
- Clean all contaminants from the ladder, e.g. wet paint, dirt, oil or snow.
- Do not use the ladder outdoors in unfavourable weather conditions. (Wind, black ice, etc.)
- With commercial use, regular checks of the ladder must be performed by an appropriately qualified person.
- It is prohibited to modify the components of the ladder.
- Never change the position of the ladder during use.

5.1 Use as a simple ladder

- The ladder must be positioned at an angle of 65-75°. The rungs or steps must be horizontal.
- Observe the minimum projection beyond the ladder contact point.
- The ladder may only be used in the specified installation direction.
- Only lean simple ladders against level, firm surfaces and secure before use.
- Do not use the top three rungs of a simple ladder as a standing surface. Never move the ladder into a new position from the top.

5.2 Use as a stepladder, or stepladder with safety bridge or platform

- Do not use ladders to climb onto another level.
- Make sure both ladder parts are completely open and secure. Avoid positioning the ladder incorrectly.
- Do not use the stepladder as a simple ladder.
- Do not use the top 2 rungs/steps of a stepladder as a standing surface without a platform and retaining device.
- Only use the intended rungs as a standing and stepping surface. Other surfaces (e.g. plastic storage trays) must not be used as a standing and stepping surface.





5.3 Use as a multi-purpose ladder

- If the multi-purpose ladder is used as a stepladder together with the extension ladder, observe the ladder and manufacturer-specific specifications.
- If the multi-purpose ladder has a stair and manufacturer-specific specifications when erecting.
- Do not use the top 3 rungs as a standing surface.

5.4 Use as an extension or rope-operated ladder

- The locking mechanisms must be fully engaged before use.
- Do not use the top three rungs as a standing surface. The free / loose end of the rope of the rope-operated ladder must be fastened to the ladder.

5.5 Use as a single or multiple hinge-joint ladder

-  Information on use of the hinge-joint ladder as a work platform: Only use platforms recommended by the manufacturer. Before using the work platform, it must be secured against accidental shifting.
-  Prohibited position when using the hinge-joint ladder.
-  Information on use of the hinge-joint ladder as a work platform: Max. platform load: 150 kg
-  Before use, make sure that all hinges are latched. Listen for the "click" when latching the hinges.
- When not in use, a single or multiple hinge-joint ladder should be placed fully folded or unfolded on the ground.

6. Maintenance / repairs

Care and maintenance of the ladder should ensure its functionality. The ladder must be checked regularly for damage. The function of moving parts must be ensured. Ladder repairs must be performed by a qualified person. The ladder, in particular all moving parts, should be cleaned immediately after use if visibly soiled. Only use commercially-available and water-soluble cleaning products. Do not use aggressive, abrasive media. With commercial use, the ladder must be inspected regularly to ensure its good condition by a qualified person (visual and functional inspection). The intervals for inspecting the ladder depend on the operating conditions, in particular the frequency of use, the loads during use, as well as the frequency and severity of any defects detected during previous inspections.

Français

1. Utilisation conforme

Cette échelle est un équipement de travail mobile qui peut être utilisé à différents endroits. Elle vous permet de réaliser des travaux faciles en hauteur pour lesquels l'utilisation d'autres équipements n'est pas adaptée (voir le décret sur la sécurité de fonctionnement). Cette échelle doit être utilisée uniquement en accord avec la description de ce manuel d'utilisation. Toute autre utilisation est considérée non conforme à l'usage prévu. Le fabricant décline toute responsabilité pour les dommages produits par l'utilisation non conforme. Les modifications sur l'échelle que le fabricant n'a pas autorisées rendent caduque la garantie.

2. Informations techniques

Les informations techniques de référence concernant ce type d'échelle figurent sur le produit. Les pièces de rechange sont disponibles pendant 10 ans.











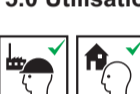





3. Instructions de montage

Les échelles sont généralement livrées entièrement montées. Pour certains types, une traverse à monter de la manière suivante est jointe.

4. Consignes de sécurité générales



- Risque d'asphyxie avec l'emballage.
- Les échelles et leurs emballages ne sont pas des jouets.
- Il existe en principe un danger de chute ou de renversement lors de l'utilisation de cette échelle pouvant entraîner des blessures et des dégâts matériels.
- L'ensemble des travaux sur et avec l'échelle doivent être réalisés en limitant au maximum ces dangers.
- L'échelle ne doit être utilisée que pour des travaux simples de courte durée.
- Ne pas travailler sur l'échelle pendant une durée trop longue et sans interruption régulière. La fatigue est dangereuse pour l'utilisation en toute sécurité.
- L'échelle doit être adaptée pour l'utilisation correspondante et utilisée uniquement dans la position d'installation prescrite.
- Utiliser uniquement les surfaces de marche prévues à cet effet.
- Les échelles ou ses composants ne doivent pas être modifiés
- Veiller à une position sûre lors des travaux ainsi que pour la montée et la descente.
- Les dispositions et prescriptions nationales en vigueur doivent impérativement être observées, notamment en cas d'usage professionnel.

5.0 Utilisation de l'échelle, Consignes de sécurité générales

-  Échelle autorisée dans les zones commerciales et privées
-  Lire attentivement les instructions
-  Ne pas utiliser d'échelle endommagée
-  Charge maximale
-  Placer l'échelle sur une surface plane et solide
-  Éviter de se pencher sur le côté
-  Éliminer les saletés au sol
-  Au max. 1 personne doit se trouver sur l'échelle
-  Montée/descente uniquement face à l'échelle
-  Se tenir fermement à l'échelle lors de la montée/descente et pendant les travaux
-  Éviter toute charge latérale excessive
-  Ne pas transporter d'objets sur l'échelle
-  Porter des chaussures adaptées
-  Votre état de santé vous permet-il d'utiliser l'échelle ? Certains problèmes de santé, les médicaments, l'alcoolisme ou la toxicomanie entraînent des risques pour la sécurité.
-  Détecter et écarter tous les risques posés par les équipements électriques dans la zone de travail
-  Ne pas utiliser l'échelle pour le franchissement

- Ne pas rester sur l'échelle pendant une durée trop longue et sans interruption (la fatigue est dangereuse).
- Lors du transport des échelles sur galerie, elles doivent être fixées correctement.
- Avant l'utilisation, vérifier que l'échelle est adaptée pour l'utilisation prévue.
- Éliminer toutes les saletés sur l'échelle (ex. peinture humide, saleté, huile ou neige).
- Ne pas utiliser l'échelle en extérieur en cas de conditions météorologiques défavorables. (Vent, verglas, etc.)
- L'utilisateur commercial doit faire contrôler l'échelle régulièrement par une personne habilitée.
- Les composants de l'échelle ne doivent pas être modifiés.
- Ne jamais mettre l'échelle dans une nouvelle position pendant son utilisation.

5.1 Utilisation en tant qu'échelle simple

-  L'échelle doit être installée à un angle de 65-75°. Les échelons ou les marches doivent être horizontaux
-  Respecter le dépassement minimal au-delà du point d'appui de l'échelle
-  L'échelle doit uniquement être utilisée dans le sens d'installation prescrit

The employer must also ensure that damaged ladders are withdrawn from use and stored such that further use is not possible prior to professional repair or disposal.

7. Storage

The ladder must be prepared and packaged correctly for transport and storage. In order to avoid any damage, the ladder must be securely fastened with lashing straps, etc. during transport. The ladder should be stored in a dry place, either fully upright or lying flat. All damage must be excluded and all parts must be protected against adverse weather conditions. Store the ladder such that it is protected from children playing and does not constitute an obstruction (possible risk of tripping).

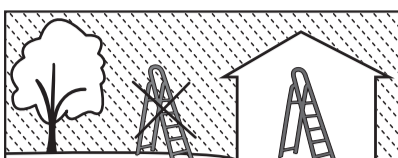



8. Packaging / disposal





Dispose of the packaging in accordance with the valid regulations and provisions. At the end of its service life, the ladder must be disposed of in accordance with the applicable regulations. Aluminium is a high quality material and should be submitted for recycling. You can obtain detailed information on this from your municipality.

9. Duration of use

With intended use and regular maintenance, the ladder will remain a serviceable piece of equipment for a long time.



-  Poser les échelles simples uniquement sur des surfaces planes et solides et les sécuriser avant utilisation.
-  Ne pas utiliser les trois derniers échelons d'une échelle simple comme surface d'appui. Ne jamais changer l'échelle de position par le haut.

5.2 Utilisation en tant qu'échelle fixe ou échelle fixe avec pont de sécurité ou plate-forme



-  Ne pas utiliser les échelles pour monter à un autre niveau.
-  Veiller à ce que les deux parties de l'échelle sont bien ouvertes entièrement et de manière sûre.
-  Éviter le mauvais positionnement de l'échelle.
-  Ne pas utiliser l'échelle fixe comme échelle simple. Ne pas utiliser les 2 marches/échelons supérieurs d'une échelle fixe sans plate-forme et dispositif de maintien en tant que surface d'appui.

 Seuls les échelons prévus doivent être utilisés comme surface d'appui et de marche. Les autres surfaces (ex. bac de rangement en plastique) ne doivent pas être utilisés comme surface d'appui et de marche.





5.3 Utilisation en tant qu'échelle multi-fonctions

-  Si l'échelle multi-fonctions sous forme d'échelle fixe est utilisée avec l'échelle coulissante, observer les prescriptions spécifiques à l'échelle et au fabricant.
-  Si l'échelle multi-fonctions présente une fonction de position en escalier, observer impérativement les prescriptions spécifiques à l'échelle et au fabricant lors de l'installation.
-  Ne pas utiliser les 3 échelons supérieurs en tant que surface d'appui.

5.4 Utilisation en tant qu'échelle coulissante ou à traction rétractable

-  Les dispositifs de blocage doivent être parfaitement sécurisés avant l'utilisation.
-  Ne pas utiliser les trois derniers échelons comme surface d'appui. L'extrémité libre/détachée du câble de l'échelle à traction doit être fixée à l'échelle.

5.5 Utilisation en tant qu'échelle à articulation unique ou multiple

-  Remarque concernant l'utilisation de l'échelle articulée en tant que plate-forme de travail: Seules les plates-formes recommandées par le fabricant doivent être utilisées. Avant d'utiliser la plate-forme de travail, celle-ci doit être protégée contre un décalage involontaire.
-  Position interdite pour l'utilisation de l'échelle articulée
-  Remarque concernant l'utilisation de l'échelle articulée en tant que plate-forme de travail: Charge max. de la plateforme: 150 kg
-  Avant l'utilisation, s'assurer que toutes les articulations sont enclenchées. Faire attention au « clic » lors de l'enclenchement des articulations. Une échelle à articulation unique ou multiple doit être totalement dépliée ou repliée au sol

6. Maintenance/Entretien

L'entretien et la maintenance de l'échelle doivent permettre de garantir sa fonctionnalité. L'échelle doit être contrôlée régulièrement en termes de dommages. Le fonctionnement des pièces mobiles doit être garanti. Les réparations sur l'échelle doivent être réalisées par un spécialiste. Le nettoyage de l'échelle, notamment de l'ensemble des composants mobiles, doit être réalisé juste après l'utilisation en cas d'encrassement visible. Utiliser uniquement des détergents usuels solubles dans l'eau. Ne pas utiliser d'agents agressifs ou abrasifs. En cas d'usage commercial de l'échelle, l'état correct doit être contrôlé régulièrement et de manière récurrente par une personne habilitée (contrôle visuel et fonctionnel).

Les intervalles de contrôle sont établis en fonction des conditions de service, notamment de la fréquence d'utilisation, de la contrainte lors de l'utilisation ainsi que de la fréquence de nettoyage, de la gravité des défauts constatés lors des contrôles précédents. L'exploitant doit également s'assurer que les échelles défectueuses ne sont plus utilisées et qu'elles sont conservées de manière à éviter toute utilisation jusqu'à la réparation ou la mise au rebut adéquate.

7. Stockage

L'échelle doit être préparée et emballée le cas échéant selon les prescriptions pour le transport et le stockage. Afin d'éviter tout dommage, l'échelle doit être fixée de manière sécurisée avec des sangles pour le lieu sec. L'échelle doit être stockée à la verticale ou à plat dans un lieu sec. Tout dommage doit être exclu et l'ensemble des composants doivent être protégés contre les intempéries. Stocker les échelles à l'abri des jeux d'enfants et dans un endroit permettant d'éviter tout risque pour les autres personnes (éventuel risque de trébuchement).

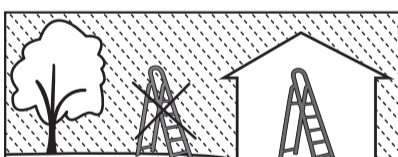

8. Emballage/mise au rebut

L'emballage doit être mis au rebut selon les dispositions et les législations en vigueur. L'échelle doit être mise au rebut selon les prescriptions en vigueur à la fin de son utilisation. L'aluminium est un matériau de haute qualité et doit être recyclé. Obtenir des renseignements détaillés auprès de la commune compétente.

9. Durée d'utilisation

L'échelle est un équipement de travail pouvant être utilisé longtemps en cas d'utilisation conforme et de maintenance régulière.

Montage

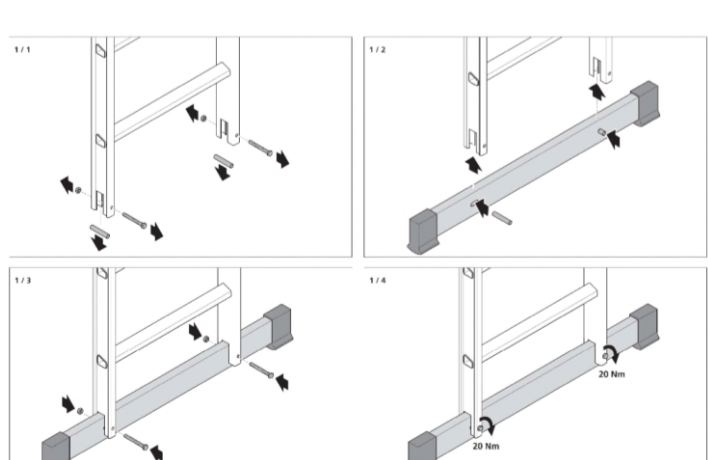

Assembly

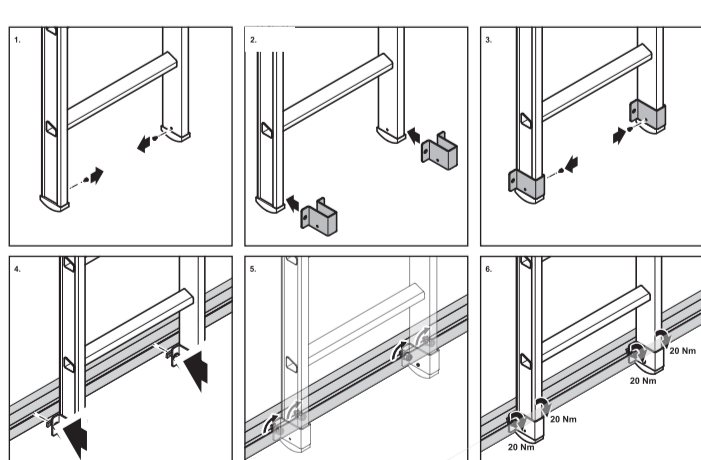

Montage