

Ø ISO	EDP. Art. Nr.			CLAMPING RANGE mini / MAXI	H mm	E mm	L mm	Ø C mm	Ø P mm	Torque Value on cap nut Nm	Weight Kg
	GREY 7001	GREY 7035	BLACK 9005								
M 12	F 7031 209	F 7031 200	F 8031 200	5,64 / 6,66	15	15	39	6,7	6,8	1	0,0033
M 12 RED.	F 7031 249	F 7031 240	F 8031 240								0,0035
M 16	F 7031 659	F 7031 650	F 8031 650	5,64 / 8,11	19	15	42	8,5	8,7	2,5	0,0059
M 16 RED.	F 7031 669	F 7031 660	F 8031 660								0,0061
M 16	F 7031 609	F 7031 600	F 8031 600	8,19 / 9,21	22	15	44	10,5	10,5	3	0,0081
M 16 RED.	F 7031 649	F 7031 640	F 8031 640								0,0087
M 20	F 7032 059	F 7032 050	F 8032 050	10,89 / 11,91	24	15	45	12,5	12,5	3	0,01
M 20 RED.	F 7032 069	F 7032 060	F 8032 060								0,0108
M 20	F 7032 009	F 7032 000	F 8032 000	13,79 / 14,81	27	15	48	14,5	14,5	5,5	0,0133
M 20 RED.	F 7032 049	F 7032 040	F 8032 040								0,0136
M 25	F 7032 559	F 7032 550	F 8032 550	13,79 / 14,81	27	15	50	14,5	14,5	5,5	0,0137
M 25 RED.	F 7032 569	F 7032 560	F 8032 560								0,0146
M 25	F 7032 509	F 7032 500	F 8032 500	18,09 / 19,11	33	15	53	18,5	18,5	8	0,0222
M 25 RED.	F 7032 549	F 7032 540	F 8032 540								0,0225
M 32	F 7033 209	F 7033 200	F 8033 200	17,49 / 25,76	42	15	57	25,5	25,5	12	0,0385
M 32 RED.	F 7033 249	F 7033 240	F 8033 240								0,0413
M 40	F 7034 009	F 7034 000	F 8034 000	21,14 / 28,76	53	16	68	32,5	32,5	13	0,0695
M 40 RED.	F 7034 049	F 7034 040	F 8034 040								0,0793
M 50	F 7035 009	F 7035 000	F 8035 000	27,74 / 34,56	60	16	71	39	39	27	0,0865
M 50 RED.	F 7035 049	F 7035 040	F 8035 040								0,098
M 63	F 7036 309	F 7036 300	F 8036 300	35,74 / 46,26	70	16	72	48,5	48,5	27	0,132
M 63 RED.	F 7036 349	F 7036 340	F 8036 340								0,147

Protection type
IP 68
Permanent temperature on application
PA 6 - 40 / + 100° C
Neoprene - 25 / + 100° C

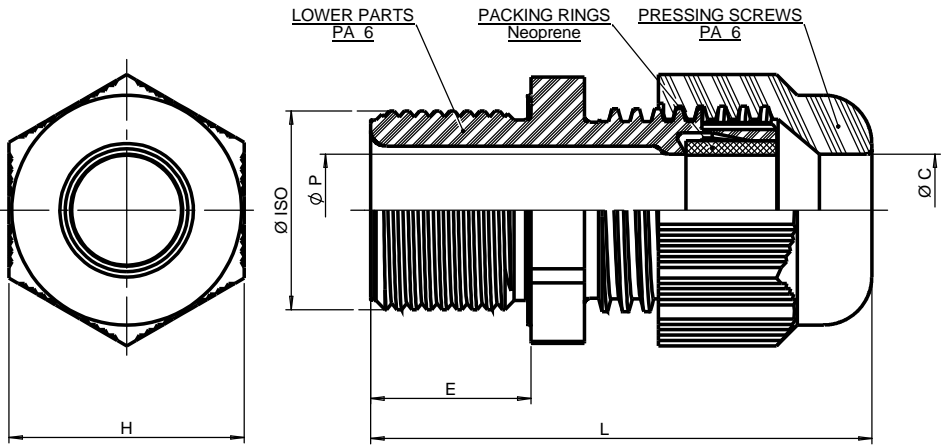
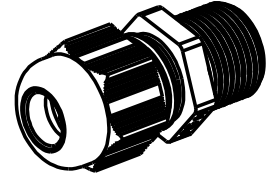

UL Certified

A Création nouveau plan				VHN	27/04/18		
IND	MODIFICATIONS			NOM	DATE	VERIFIE	DATE
MATIERE :				DIMENSIONS :		ETAT FINAL :	
DESIGNATION :				CODE :		ECH : 1:2	
TOLERANCE GENE :				DESSINE PAR : HIVIN		DATE : 27/04/18	
VERIFIE PAR :				DATE :			
N.F. EXCLUS INCLUS FIN MOYEN				SCHLEMMER Industry & Building parts ISO LONG SIB-TEC CG Polyamide UL certified			
RUGOSITE GENE :							
SUIVANT NORME :				POIDS (g) :		Ce document est la propriété de SIB - ADR. Il ne peut être communiqué à des tiers sans son autorisation.	
						A3 CLIENT : PLAN CLIENT N° : PLAN SIB N° : F7030000U	
						IND A	