

Isometrie
1:2

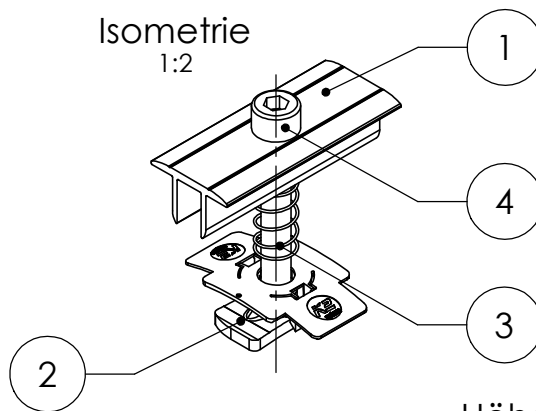

Höhe des Modulrahmens: 39-44 mm

Pos.Nr.	Benennung	Material	Menge
1	MiddleClamp XS	EW AW 6063 T66	1
2	MK2	Edelstahl/ TPC	1
3	MC/EC Feder 49-50 mm	Edelstahl A2	1
4	Zylinderkopfschraube mit UKV ähnlich ISO 4762 - M8x60	A2-70	1



K2 Systems GmbH
Industriestr. 18
71272 Renningen
Deutschland
+49 7159 42059-0

Benennung:

Datenblatt
MiddleClamp XS Set 39-44

Name	Datum	Material:	Art.-Nr.:	1004908	A4
Erstellt	21.03.2019	siehe Tabelle			
Freigegeben	13.10.2022	Oberfläche: -	Zng.-Nr.:	03-053-00	Alle Maße in mm
Letzte Änd.	14.10.2022	Gewicht: ca. 68.8 g/Stk	Maßstab: 1:1		Blatt 1 von 1

Diese Zeichnung ist Eigentum der K2 Systems GmbH. Sie ist urheberrechtlich geschützt und darf nur mit ausdrücklicher Genehmigung vervielfältigt oder an Dritte weitergegeben werden!