



- Festtür-Technik
- elektronische Steuerung
- Tür-Offen-Alarm

Nutzzinhalt total: 270 l

- Kühlen: 195 l, Gefrieren: 75 l

Kühlen

- Abtaugung: automatisch
- 4 Glasablagen, silberne Applikationen
- 1 VitControl Schubladen
- 3 Türablagen, silberne Applikationen
- LED-Beleuchtung, oben
- Zubehör: Eiertablett

Gefrieren

- FrostControl, Abtaugung: manuell
- 3 Gefrierschubladen, 2 Gefrierfach-Ablagen
- Zubehör: Eiswürfelbehälter

Technische Daten*

- Energieeffizienzklasse: E
- Energieverbrauch: pro Jahr 221 kWh
- Gefrierleistung: 2,5 kg/24 h
- Temperaturanstiegszeit: 15 h
- Luftschallemission: 39 dB(A)re1pW, Klasse: C
- Nische (HxBxT): 1778 - 1781 x 560 x 560 mm
- Türanschlag rechts, wechselbar: Ja
- Länge Anschlusskabel: 220 cm
- höhenverstellbare Vorderfüße
- Spannung/Frequenz: 220-240 V / 50 Hz
- Klimaklasse: ST, 16 - 38 °C
- Gewicht netto/brutto: 56,0 kg / 61,0 kg
- Transportmaß (HxBxT): 1840 x 573 x 573 mm



EAN 5906006906221

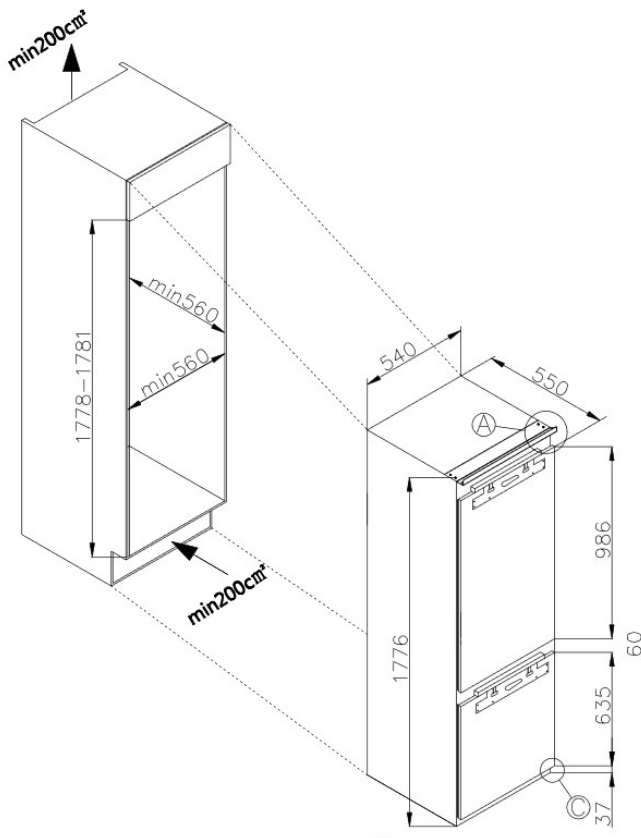

* Technisch bedingte Änderungen, Maß- und Farbabweichungen, Druckfehler und Irrtümer bleiben vorbehalten. Farbliche Abweichungen in den Abbildungen gegenüber den Original-Gerätefarben sind drucktechnisch bedingt.

Technische Daten

| | |
|-----------------------|---------------------------------|
| Modell / Art.-Nr. | EKGCX 387 901 |
| Ausstattungsline | PremiumLine |
| Farbe | weiß |
| Kategorie | Einbau-Kühl-/Gefrierkombination |
| Sternenkennzeichnung: | 4-Sterne-Fach |
| Montagetechnik | Festtür-Technik |

Leistung

| | |
|--|----------|
| Energieeffizienzklasse 1) | E |
| Energieverbrauch kWh/Jahr 2) | 221 |
| Nutzzinhalten gesamt (Liter) | 270 |
| Nutzzinhalten Kühlen / Gefrieren (Liter) | 195 / 75 |
| Gefrierleistung (kg/24 Std.) / Temperaturanstiegszeit (Std.) | 2,5 / 15 |
| Luftschallemission | 39 |
| Luftschallemissionsklasse | C |
| Klimaklasse | ST |
| Klimaklasse Min - Max (°C) | 16 - 38 |

Ausstattung

| | |
|---|---------------------------|
| NoFrost-Technik | - |
| Temperaturregelung / Position | elektronisch / innen oben |
| Kühlteil und Gefrierteil getrennt steuerbar | - |
| CoolBalance | - |
| Inverter Kompressor | - |
| Temperaturalarm Kühlteil / Gefrierteil | - / - |
| Tür-Offen-Alarm | • |
| Superkühlfunktion / Supergefrierfunktion | - / - |
| Holiday-Schaltung | - |
| Ökofunktion | - |
| Abtauvorgang Kühlteil / Gefrierteil | automatisch / manuell |
| Verstellfüße vorne / hinten | • / - |
| Türanschlag / wechselbar | rechts / • |

Kühlteil

| | |
|---|------------|
| Anzahl Glasablagen | 4 |
| Chrom-Flaschengitter | - |
| Obst-/Gemüseschublade mit Glasabdeckung | - |
| AdaptZone | - |
| VitControl Schublade | 1 |
| Anzahl Türablagen gesamt | 3 |
| Flaschenfach | 1 |
| Innenbeleuchtung / Position | LED / oben |

Gefrierteil

| | |
|--------------------------------|---|
| Transparente Gefrierschubladen | 3 |
| Glasablagen im Gefrierraum | 2 |
| Gefrierfach mit Klappe | - |

Zubehör

| | |
|-------------------|---|
| Eiertablett | 1 |
| Eiswürfelbehälter | 1 |

Technische Daten

| | |
|-----------------------------------|------------------|
| Gerätemaße H x B x T (mm) | 1776 x 540 x 550 |
| Spannung (V) / Frequenz (Hz) | 220-240 / 50 |
| Kabellänge mit Schukostecker (cm) | 220 |
| Gewicht netto / brutto (kg) | 56,0 / 61,0 |
| Transportmaße HxBxT (mm) | 1840 x 573 x 573 |

| | |
|-----|---------------|
| EAN | 5906006906221 |
|-----|---------------|

1) nach Verordnung (EU) 2019/2016
 2) auf der Grundlage von Ergebnissen der Normprüfung über 24 Stunden. Der tatsächliche Verbrauch hängt von der Nutzung und vom Standort des Gerätes ab.

